

ULTRA FLITE



Cena: 22 990,- CZK s DPH



Noch eine KTM Schönheit mit der überzeugenden RockShox Dart Federgabel. Mit vielfältigen Einstellmöglichkeiten spielt sie in der gleichen Klasse. Dazu die bewährte und zuverlässige Shimano Deore Schaltung und V-Brakes. Überzeugend durch die Bank.

Farbe Rahmen:	black-metallic or black-met/sunyellow
Rahmengröße:	43 cm / 48 cm / 53 cm
Gewicht:	13,2 Kg (ohne Pedale)

Preis EU in €	799,00
Preis Schweiz in SFR:	1.325,00

ULTRA FLITE



Noch eine KTM Schönheit mit der überzeugenden RockShox Dart Federgabel. Mit vielfältigen Einstellmöglichkeiten spielt sie in der gleichen Klasse. Dazu die bewährte und zuverlässige Shimano Deore Schaltung und V-Brakes. Überzeugend durch die Bank.

ULTRA FLITE**27-G Shimano Deore XT****Hardtail****FARBEN / ARTIKELNUMMERN / GEOMETRIEDATEN****AUSSTATTUNG****Farbvariante**

1)	Artikelnummer:	08159103	08159108	08159113	
	Größen in cm:	43	48	53	
	Größen in Zoll:	17	19	21	

Rahmen: **black - metallic**

Federgabel: black

Farbvariante

2)	Artikelnummer:	08159133	08159138	08159143	
	Größen in cm:	43	48	53	
	Größen in Zoll:	17	19	21	

Rahmen: **black-metallic / sunyellow** einlackiert

Federgabel: black

Rahmen
Techn. Beschreibung

ULTRA FLITE (805)

Material: Aluminium 6061, F:= triplebutted

Ober-und Unterrohr in Hydroforming-Technologie hergestellt

Allroundgeometrie

Steuerrohr für integrierten Steuersatz

Muscle-Shape Hinterbau, Multifunktionales KTM-Ausfallende mit Discaufnahme

Gabel: **Rock Shox Dart 3 LO** (Magnesium)

Federweg: Travel: 100

Federung: S: Coil Spring

Dämpfung: D: Hydraulik Damping

Einstellungen: A: ext. Rebound, Preload

Turn Key Lockout

Meßwerte für:

Sitzrohrlänge A	430	480	530	
Oberrohrlänge *) B	575	592	608	
Vorbaulänge C	100	100	120	
Vorbauwinkel	6°	6°	6°	
Lenkerbreite	580	580	580	
Kurbellänge	175	175	175	
Sitzwinkel D	73°	73°	73°	
Lenkwinkel E	71°	71°	71°	
Steuerrohrlänge F	125	137	150	
Kettenstrebenlänge G	430	430	430	
Radstand H	1054	1071	1087	

(alle Längenangaben in mm)

*) Oberrohrlänge effektiv = waagrecht

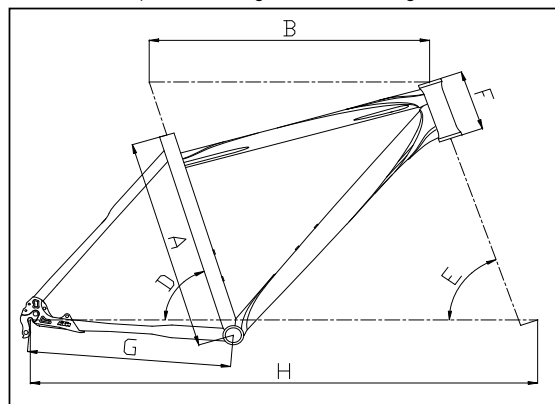

Steuersatz	Ritchey OE A-Head	A-Head Zero-Logic System, integriert, Aluspacer
Lenkervorbau	Ritchey OE 4-bolt	A-Head-Vorbau, 6°, 4-Schrauben-Klemmung
Lenker	Ritchey OE flat	MTB-Lenker, 6°
Griffbezug	Velo VLG-572-D2	
Rotor	Shimano RT51 180/160	
Bremse vorne	Shimano M485 Disc	Scheibenbremse vollhydraulisch
Bremse hinten	Shimano M485 Disc	Scheibenbremse vollhydraulisch
Bremshebel	Shimano M485 Disc	Aluhebel
Schalthebel	Shimano Deore	Schalthebel RapidFire - Two-Way-Release
Schaltwerk	Shimano Deore XT s	9-fach, Top Normal - konventionell "Shadow-Design"
Kettenwerfer	Shimano Deore	Top Swing, Dual Pull
Nabe VR	Shimano M475 Disc 6L	Alunabe mit Schnellspanner, 6-Loch Aufnahme
Nabe HR	Shimano M475 Disc 6L	Alu-Kassettennabe mit Schnellspanner, 6-Loch Aufnahme
Zahnkranz	Shimano HG50-9 11-34	Zahnkranzkassette 9-fach
Kette	Shimano HG53	Schaltungskette HG 9-fach Type
Kettenradgarnitur	Shimano M442	Kettenradgarnitur - Octalink
Mittellager	Shimano ES25 Oktalink	
Pedal	VP 528A (KTM)	Alu MTB-Pedal
Felgen	Rigida ZAC2000 Disc	Alu-Hohlkammerfelge 26", geöst, 32 Loch
Speichen	DT Champion	
Reifen	Conti Speed King 2.1	Reifen 26" x 2.1
Schlauch	Conti	
Sattel	Selle Royal Viper	
Sattelstütze	Ritchey OE 2-bolt	Alu-Schaft und Aluklemmung - 2 Bolzen
	D: 27.2	
Übersetzung	vorne: 3-fach	44 - 32 - 22
	hinten: 9-fach	11 - 13 - 15 - 17 - 20 - 23 - 26 - 30 - 34