

ULTRA LINE



Cena: 19 990,- CZK s DPH



Das Ultra Line gehört nicht umsonst zu den beliebtesten Bikes der Mittelklasse. Überzeugende Details und wertige Markenausstattung machen die Stärken dieses sportlichen Allrounders aus. Ritchey Parts, RockShox Dart 2 Federgabel und bissige Deore V-Brakes sind absolute Highlights und bestechen in Funktion und Haltbarkeit.

Farbe Rahmen:	black-met/teamorange
Rahmengröße:	43 cm / 48 cm / 53 cm
Gewicht:	13,3 Kg (ohne Pedale)

Preis EU in €	699,00
Preis Schweiz in SFR:	1.175,00

ULTRA LINE**27-G Shimano Deore LX****Hardtail****FARBEN / ARTIKELNUMMERN / GEOMETRIEDATEN****AUSSTATTUNG**

Artikelnummer:

08160103 08160108 08160113

Größen in cm:

43 48 53

Größen in Zoll:

17 19 21

Rahmen: **black - met / teamorange** einlackiert

Federgabel: black

Rahmen

Techn. Beschreibung

ULTRA RIDE (804)

Material: Aluminium 6061, F:= triplebutted

Ober-und Unterrohr in Hydroforming-Technologie hergestellt

Allroundgeometrie

Steuerrohr für integrierten Steuersatz

Muscle-Shape Hinterbau, Multifunktionales KTM-Ausfallende mit Discaufnahme

Rahmenfür V-Brake

Gabel:**Rock Shox Dart 2 LO** (Aluminium)

Federweg:

Travel: 100

Federung:

S: Coil Spring

Dämpfung:

D: Hydraulik Damping

Einstellungen:

A: ext. Rebound, Preload

Turn Key Lockout

Meßwerte für:

Sitzrohlänge A	430	480	530
Oberrohrlänge *) B	575	592	608
Vorbaulänge C	100	100	120
Vorbauwinkel	6°	6°	6°
Lenkerbreite	600	600	600
Kurbellänge	175	175	175
Sitzwinkel D	73°	73°	73°
Lenkwinkel E	71°	71°	71°
Steuerrohrlänge F	125	137	150
Kettenstrebenlänge G	430	430	430
Radstand H	1054	1071	1087

(alle Längenangaben in mm)

*) Oberrohrlänge effektiv = waagrecht

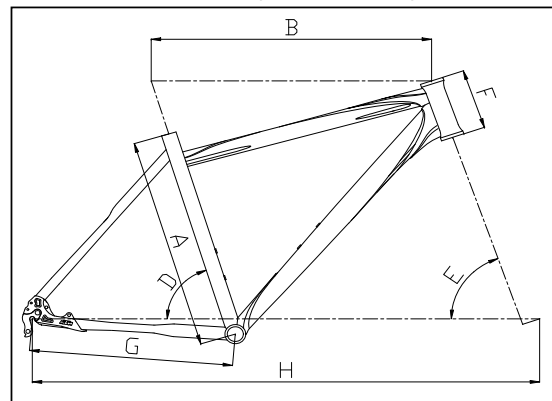

Steuersatz

Ritchey OE A-Head

A-Head Zero-Logic System, integriert, Aluspacer

Lenkervorbau

Ritchey OE 4-bolt

A-Head-Vorbau, 6°, 4-Schrauben-Klemmung

Lenker

Ritchey OE Lowrizer 600

Lowriser-Lenker, 600mm - 18° Rise

Griffbezug

Velo VLG-572-D2

Bremsse

Shimano Deore

V-Brake

Bremsse hinten

Shimano Deore

V-Brake

Bremshebel

Shimano Deore

Aluhebel, Griffweite einstellbar

Schalthebel

Shimano Deore

Schalthebel RapidFire - Two-Way-Release

Schaltwerk**Shimano Deore LX**

9-fach, Top Normal - konventionell

Kettenwerfer

Shimano Deore

Top Swing, Dual Pull

Nabe VR

Shimano Deore

Alunabe mit Schnellspanner

Nabe HR

Shimano Deore

Alu-Kassettennabe mit Schnellspanner

Zahnkranz

Shimano HG50-9 11-34

Zahnkranzkassette 9-fach

Kette

Shimano HG53

Schaltungskette HG 9-fach Type

Kettenradgarnitur

Shimano M442

Kettenradgarnitur - Octalink

Mittellager

Shimano ES25 Oktalink

Pedal

VP 528A (KTM)

Alu MTB-Pedal

Felgen

Ambrosio Keba

Alu-Hohlkammerfelge 26", geöst, 32 Loch

Speichen

DT Champion

Reifen

Schwalbe CX-Comp 2.0

Reifen 26" x 2.0

Schlauch

Conti

Sattel

Selle Royal Viper

Sattelstütze

Ritchey OE 2-bolt

Alu-Schaft und Aluklemmung - 2 Bolzen

D: 27.2

Übersetzung

vorne: 3-fach

44 - 32 - 22

hinten: 9-fach

11 - 13 - 15 - 17 - 20 - 23 - 26 - 30 - 34